

ORBITREK
FIT-OR

FUNKCJA
Przebiega podpora ciała gwarantuje amortyzację i redukcję obciążenia. Wygodne kontynuacja ćwiczeń, gwarantuje stabilność dzięki szerokiej podstawie i zamocnieniu bazowym.

INSTRUKCJA UŻYTKOWANIA
Ważne jest aby pamiętać, przed rozpoczęciem ćwiczeń należy wykonać rozgrzewkę i rozciągnięcie mięśni.

Wymiary: 182 x 224 x 134 cm
4,2 x 3,6 m
13,0 m²

Ważność: 10 lat / 1000000 cykli

ORBITREK FIT-OR

PPW = 13,0 m²
HIC= nie dotyczy
W = 1,16 x 0,59 x 1,74 m
WPPW = 4,2 x 3,6 m

S1

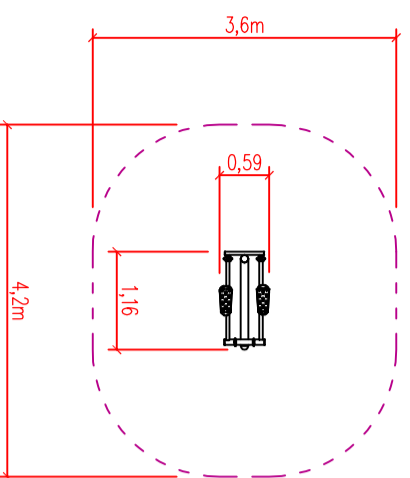

WYCISKANIE SIEDZĄC
FIT-WS

FUNKCJA
Uzależniona aktywność i budowa ciała w sposób bezpieczny i efektywny.

INSTRUKCJA UŻYTKOWANIA
Należy pamiętać o prawidłowym ustawieniu siodełka i oparcia krzesła. Przed rozpoczęciem ćwiczeń należy wykonać rozgrzewkę i rozciągnięcie mięśni.

Wymiary: 129 x 148 x 138 cm
1,8 x 2,4 m
12,5 m²

Ważność: 10 lat / 1000000 cykli

WYCISKANIE SIEDZĄC FIT-WS

PPW = 8,3 m²
HIC= nie dotyczy
W = 0,79 x 1,03 x 1,95 m
WPPW = 3,8 x 2,4 m

S2

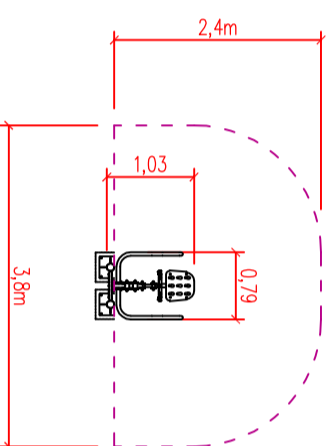

PODCIĄG NÓG
FIT-PG

FUNKCJA
Korzystanie z siły własnej budowa mięśni, poprawa postawy.

INSTRUKCJA UŻYTKOWANIA
A. Siedzieć na siodełku i chwycić za uchwyty. Zwinąć i powrócić do pozycji wyjściowej. B. Stać na stopach i wyciągnąć nogi na maksymalną odległość. Powrócić do pozycji wyjściowej. Powtórzyć ćwiczenie 10-15 razy.

Wymiary: 148 x 173 x 148 cm
2,6 x 3,5 m
9,2 m²

Ważność: 10 lat / 1000000 cykli

PODCIĄG NÓG FIT-PG

PPW = 8,2 m²
HIC= nie dotyczy
W = 0,60 x 1,17 x 1,95 m
WPPW = 3,5 x 2,6 m

S3

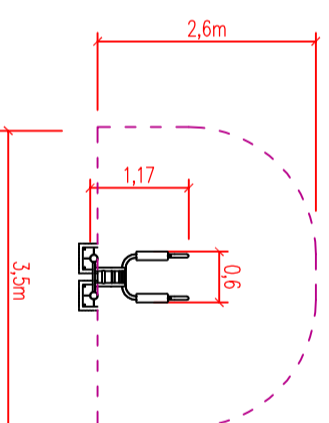

LAWKA DO ĆWICZEŃ
FIT-LW

FUNKCJA
Stożkowe ustawienie siodełka zwiększa zakres ruchu i buduje siłę mięśni.

INSTRUKCJA UŻYTKOWANIA
Siedzieć na siodełku i chwycić za uchwyty. Wykonać ćwiczenie na siodełku. Powrócić do pozycji wyjściowej. Powtórzyć ćwiczenie 10-15 razy.

Wymiary: 178 x 182 x 128 cm
4,8 x 2,1 m
9,2 m²

Ważność: 10 lat / 1000000 cykli

LAWKA DO ĆWICZEŃ FIT-LW

PPW = 9,2 m²
HIC= nie dotyczy
W = 1,78 x 0,68 x 1,95 m
WPPW = 4,8 x 2,1 m

S4

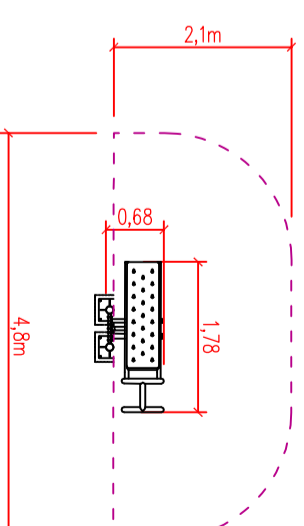

Projekt SIŁOWNI ZEWNĘTRZNEJ	
lokalizacja	MUSZKOWICE DZIAŁKA NR. 215
inwestor	Gmina Ciepłowody
treść rysunku	Urządzenia siłowni zewnętrznej
projektował	mgr inż. Andrzej Szewc
data	lipiec - 2017r
	SKALA 1:100
	RYS. NR: 03